

301A511 bis 301A514 (Slim Line, T-Abzweigung)

Diese Formteile bieten Zugentlastung und Schutz vor Abrieb für Stecker, Kabel und Litzen, speziell bei Kabelabzweigungen.

Vor Schrumpfung

Nach Schrumpfung

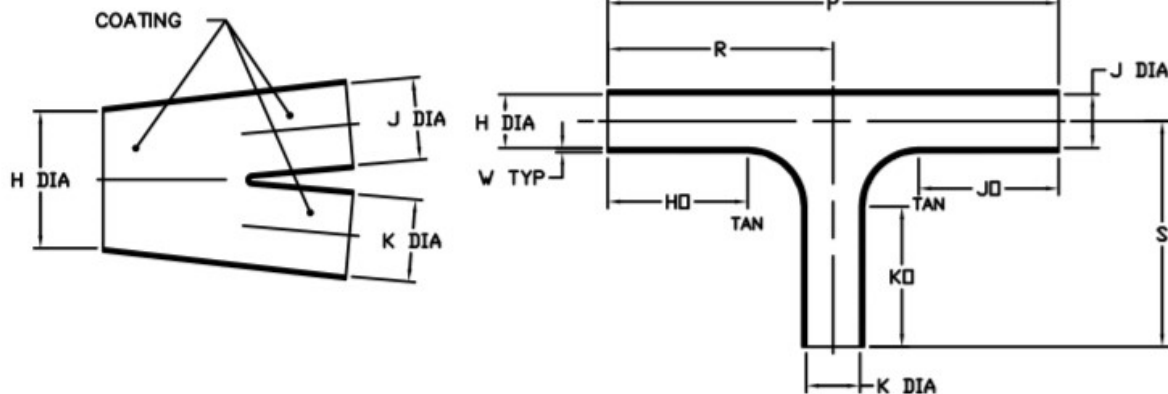

Abmessungen in mm Standardmässig ohne Öffnungen für Vergussmasse. Mit Öffnungen auf Anfrage erhältlich.

Artikelnummer	Innendurchmesser (Kleber verringert Ø um max. 1.5mm)				P	R	S	W	H0, J0 + K0
	vor Schrumpfung		nach Schrumpfung						
	H	J+K	H	J+K					
301A511	19.8	13.2	6.6	6.6	80.8	40.4	40.4	1.0	25.4
301A512	34.3	22.9	11.4	11.4	120.4	60.2	60.2	1.3	41.1
301A513	60.2	40.1	20.1	20.1	175.8	87.9	87.9	1.5	63.5
301A514	83.3	54.9	33.3	33.3	242.3	121.2	121.2	1.78	88.9

Material (nicht alle Artikel mit allen Materialien erhältlich)

Bestellcode	Bestellcode	Bestellcode
-50	-50	-50
-51	-51	-51
-71	-71	-71

Kleber

Bestellcode	Material	Temperaturbereich
/42	Polyamid Heisschmelzkleber	-20°C bis +60°C
/86	Leistungsfähiger Heisschmelzkleber	-55°C bis +120°C
/225	Epoxy-Polyamid Kleber	-75°C bis +150°C

Farbe

Bestellcode	Farbe
-0	Schwarz